

DELİNATOR MONTAJ CALIŞTIRMA

DELİK MAKİNASI TALİMATI

- MAKİNANIN FİZİKİ KONTROLÜNÜ YAP.
- MAKİNANIN CALIŞTIRMA TALİMATINI OKU.
- DELME İŞLEMİNDEN ÖNCE DELİCİ UCLARIN YERLERİNE TAM OTURDUĞUNUN KONTROLÜNÜ YAP.
- GEREKIYORSA DELİK DERİNLİK AYARINI YAP.
- MAKİNANIN FİSİNİ 220 V TOPRAKLI PİRİZE TAK.
- GİRİŞ/ANA SİGORTAYI ON(I) DURUMUNA GETİR.
- FANIN CALIŞTIRILMASINI KONTROL ET.
- MAKİNAYI,DELME İŞLEMİ YAPILACAK YERE GETİRDİKTEN SONRA, CİHAZ ÜZERİNDEKİ KİLİTLEME KOLUNU AÇ.
- START/STOP BUTONU ÜZERİNDEKİ YEŞİL DUGMEYE BASARAK MAKİNAYI CALIŞTIR.
- DELME İŞLEMİ BİTTİKTEN SONRA CALIŞIR VAZİYETTE KALDIRMA KOLUNA BASARAK MAKİNAYI YUKARI AL VE KİLİTLE.
- START/STOP BUTONU ÜZERİNDEKİ KIRMIZI DUGMEYE BASARAK MAKİNAYI DURDUR.
- CİHAZ ÜZERİNDEKİ METREYİ KULLANARAK YENİ DELİK MERKEZİNİ İSARETLE.
- YENİ DELME İŞLEMİ İÇİN MAKİNAYI TEKERLEK ÜZERİNE ALARAK İSARETLENEN MERKEZE GOTUR.
- İŞ BİTİMİNDE ANA SİGORTAYI OFF(0)DURUMUNA ALARAK, FİSİ PRİZDEN ÇIKAR MAKİNAYI EMNİYETE AL.
- DELİCİ UCLARI DEĞİŞTİRME YAPARKEN; MAKİNAYI TEKERLEKLER VE TASIMA KOLU ÜZERİNE YATIRDIKTAN SONRA MANDRENİ GERİYE DOĞRU İTEREK ESKİ SDS UCU ÇIKAR VE YENİSİNİ GRESLEYEREK TAK.

DIKKAT

- TERMİK KORUMA DEVREYE GİRDİĞİNDE MAKİNANIN SOĞUMASINI BEKLEYİNİZ.
- ASIRI NEMLİ VE SULU ORTAMDA CALIŞIRKEN MAKİNA İÇERİSİNE SU KACMAMASINA DIKKAT EDİNİZ.
- HERHANGİ BİR TEHLİKE ANINDA ACIL STOP BUTONUNA BASARAK MAKİNAYI DURDURUNUZ.
- BELİRLİ ARALIKLARLA (SDS)UCLARI, ARKALARINI TEMİZLEYİP YENİDEN YAGLAYARAK TAKINIZ.

ÖNEMLİ UYARI: MAKİNANIN DELME SİSTEMİ PNOMATİK OLARAK CALIŞMAKTADIR.
ALTI AYDA BİR PNOMATİK SİSTEMİN SERVİS/BAKIM YAPILMASI GEREKMEKTEDİR.

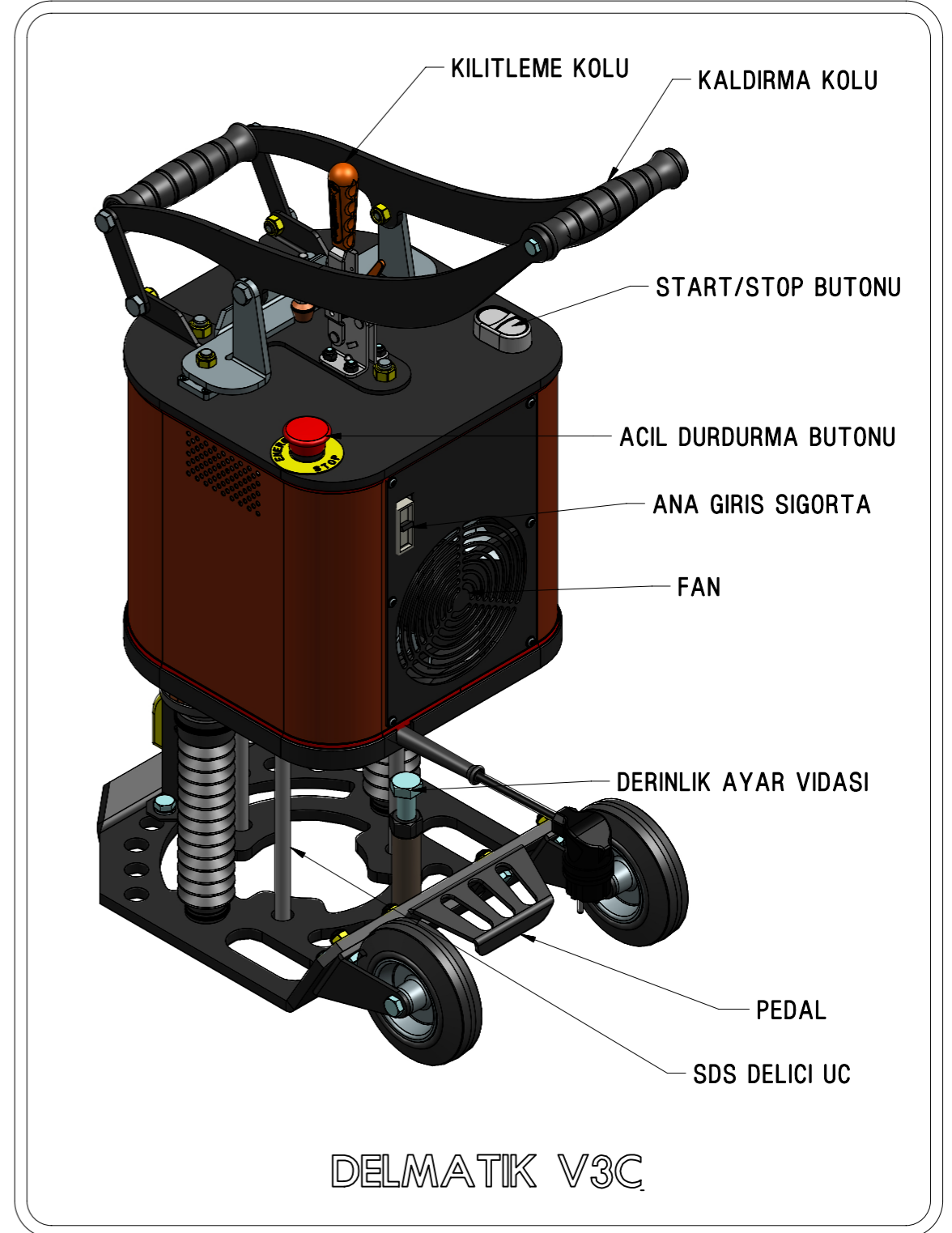

OTAC
MAKİNA SAN.TİC.LTD.STİ

Tlf.: +90 352 311 56 65
Cep: +90 532 291 68 90
+90 534 650 80 07
+90 535 546 97 07
+90 505 365 17 21
otacmakina@gmail.com.

Ambar Mah. Ağaçsileri San. Sitesi 29. Cad. No: 5 M.gazi/KAYSERİ/TURKIYE